

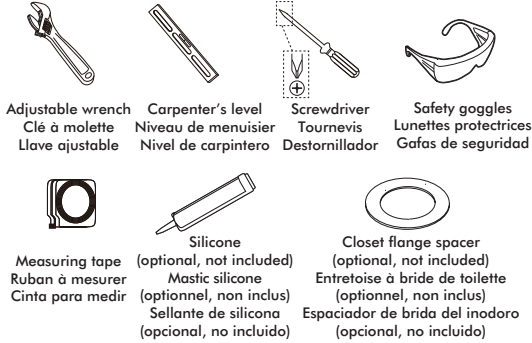

TM/MC/MR

**Tools needed (not supplied) / Outils requis (non fournis) / Herramientas necesarias (no incluido):**



### Need help?

Please call our toll-free service line at 1-866-789-2273 ( ENGLISH / FRENCH, EASTERN TIME ) for additional assistance or service. Call Monday – Friday, 8 am – 8 pm, Saturday 9 am – 6 pm. [water-ridge.com](http://water-ridge.com)

### Besoin d'aide?

Pour joindre le service à la clientèle et obtenir de l'aide, composer sans frais le 1-866-789-2273 (en anglais/français, heure de l'Est); du lundi au vendredi, de 8 h à 20 h, et le samedi, de 9 h à 18 h. [water-ridge.com](http://water-ridge.com)

### ¿Necesitas Ayuda?

Por favor llame a nuestra línea de servicio al número gratuito 1-866-789-2273 ( INGLÉS / FRANCÉS, HORA DEL ESTE ) para asistencia adicional o servicio. llame de lunes - viernes de 8 am - 8 pm, sábados de 9 am - 6 pm. [water-ridge.com](http://water-ridge.com)

### WARNING!

READ, STUDY AND UNDERSTAND ALL WARNINGS BEFORE USING. PERSONAL INJURY AND UNIT DAMAGE COULD OCCUR IF INSTRUCTIONS ARE NOT FOLLOWED.



### MISE EN GARDE!

LIRE ET ÉTUDIER ATTENTIVEMENT TOUT AVERTISSEMENT AVANT UTILISATION. BLESSURES ET DÉGÂTS PEUVENT SE PRODUIRE SI LES CONSIGNES D'INSTALLATION NE SONT PAS RESPECTÉES.

### ¡ADVERTENCIA!

LEA, ESTUDIAR Y COMPREDER TODAS LAS ADVERTENCIAS ANTES DE UTILIZAR. LESIONES Y DAÑOS PUEDE OCURRIR SI LAS INSTRUCCIONES DE INSTALACIÓN NO SE SIGUEN.

**ITM. / ART. 1718618  
Model / Modèle / Modelo: C221952**

**Distributed by:**  
Costco Wholesale Corporation  
P.O. Box 34535  
Seattle, WA 98124-1535  
USA  
1-800-774-2678  
[www.costco.com](http://www.costco.com)

**Imported by / Importé par :**  
Costco Wholesale Canada Ltd.\*  
415 W. Hunt Club Road  
Ottawa, Ontario  
K2E 1C5, Canada  
1-800-463-3783  
[www.costco.ca](http://www.costco.ca)

\* faisant affaire au Québec sous le nom Les Entrepôts Costco

MADE IN CHINA / FABRIQUÉ EN CHINE / HECHO EN CHINA

## One-Piece Toilet Toilette en une pièce Inodoro de una pieza

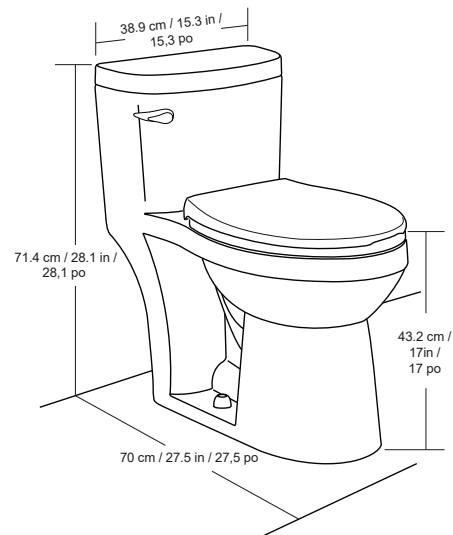

**Do not use tools to tighten plastic nuts  
Ne pas utiliser d'outil pour serrer les écrous de plastique  
No use herramientas para ajustar las tuercas plásticas**

### Safety Tips

- When installing flexible hose, there should be no torsion or deformation; **DO NOT** fold into V or L shape; **DO NOT** use if there are any cracks or deformations.
- The fittings should be installed by a licensed plumber of the state.
- Protect your eyes with safety glasses when cutting or soldering water supply lines.

### Conseils de sécurité

- Lors de l'installation du tuyau flexible, il ne doit exister aucune torsion ou déformation; **NE PAS** le plier en V ou L; **NE PAS** l'utiliser s'il existe des fissures ou déformations.
- Les raccords doivent être installés par un plombier accrédité.
- Porter des lunettes de sécurité lors de la coupe ou du brasage de conduites d'eau.

### Consejos de seguridad

- Cuando instale la manguera flexible, no debe haber torsión o deformación; **NO** la pliegue en forma de V o L; **NO** la use si hay rajaduras o deformaciones.
- La instalación de los accesorios debe realizarla un plomero con licencia estatal.
- Proteja sus ojos con gafas de seguridad cuando corte o suelde las tuberías de suministro de agua.

**IMPORTANT, RETAIN FOR FUTURE REFERENCE : READ CAREFULLY  
IMPORTANT, CONSERVER POUR RÉFÉRENCE : LIRE ATTENTIVEMENT  
IMPORTANTE, CONVERVE PARA REFERENCIA FUTURA : LEA CUIDADOSAMENTE**

# Includes/Comprend/Incluye

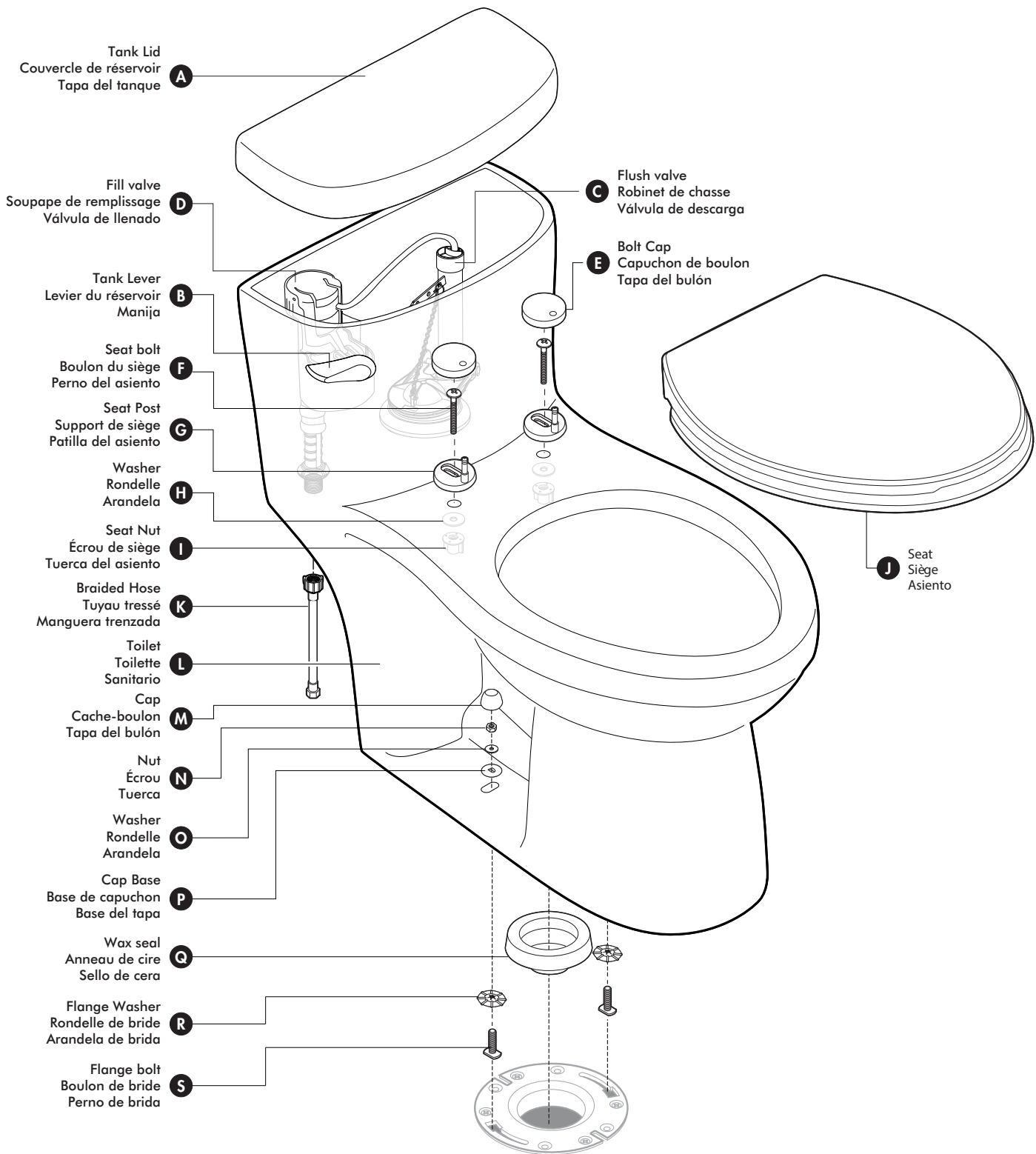

# Installation/Installation/Instalación

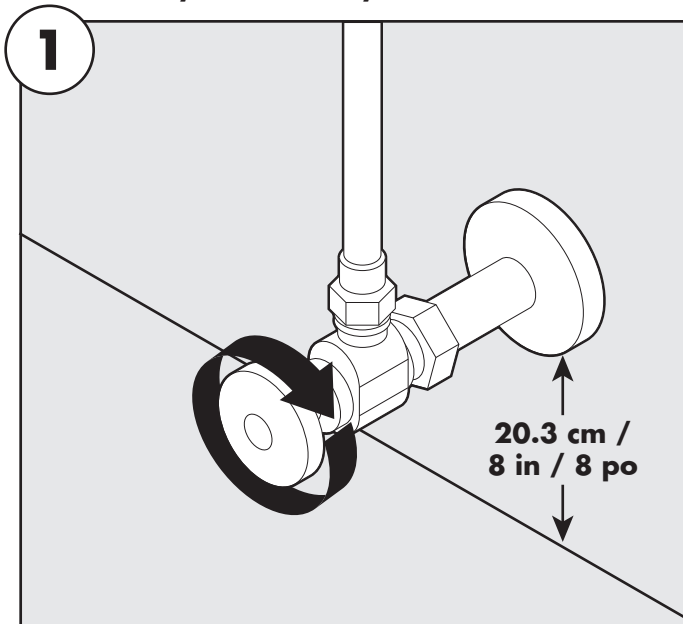

Turn off water supply. If new installation, place supply stop on the wall on the same side as the tank fill valve approximately 20.3 cm / 8 in above the floor.

Fermer l'alimentation d'eau. S'il s'agit d'une nouvelle installation, placer le taquet d'arrêt au mur du même côté que la soupape de remplissage du réservoir et à environ 20,3 cm / 8 po du plancher.

Cierra el suministro de agua. Si se trata de una nueva instalación, coloque el tope de suministro en la pared del mismo lado de la válvula del tanque a aproximadamente 20.3 cm / 8 pulg. del piso.

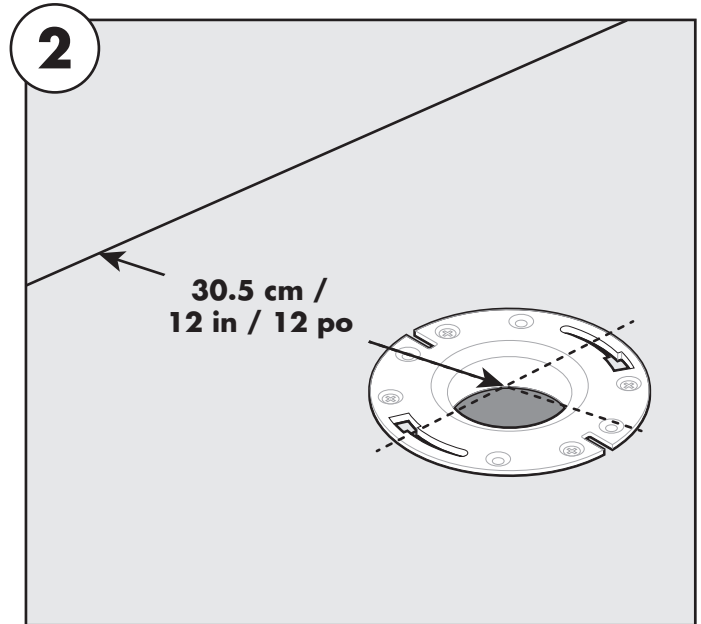

Inspect the old closet flange and flooring around the flange, repair or replace the old closet flange if necessary. Make sure center of closet flange is at least 30.5 cm / 12 in from the wall.

**CAUTION:** Closet flange shall be flush or up to 6,3 mm / 0.25 in above the finished floor surface for proper wax seal. If closet flange is located below finished floor surface, a spacer (not included) should be used.

Vérifier l'ancienne bride et le revêtement de sol autour de la bride. Réparer ou remplacer l'ancienne bride au besoin. S'assurer que le centre de la bride soit situé au moins 30,5 cm / 12 po du mur.

**ATTENTION :** La bride doit être nivelée ou jusqu'à 6,3 mm / 0,25 po au-dessus de la hauteur de plancher fini pour une bonne étanchéité de l'anneau de cire. Si la bride est située sous la surface du plancher fini, une entretoise (non incluse) devrait être utilisée.

Inspeccionar el viejo brida del suelo y el suelo alrededor de la brida. Repare o reemplace la vieja brida según sea necesario. Asegúrese de que el centro de la brida del retrete esté al menos a 30.5 cm / 12 pulg. de la pared.

**PRECAUCIÓN:** La brida debe estar nivelada o hasta 6.3 mm / 0.25 pulg. por encima de la altura del piso terminada para que el sello de cera sea correcto. Si la brida se encuentra debajo de la superficie del piso terminada, se debe usar un espaciador (no incluido).

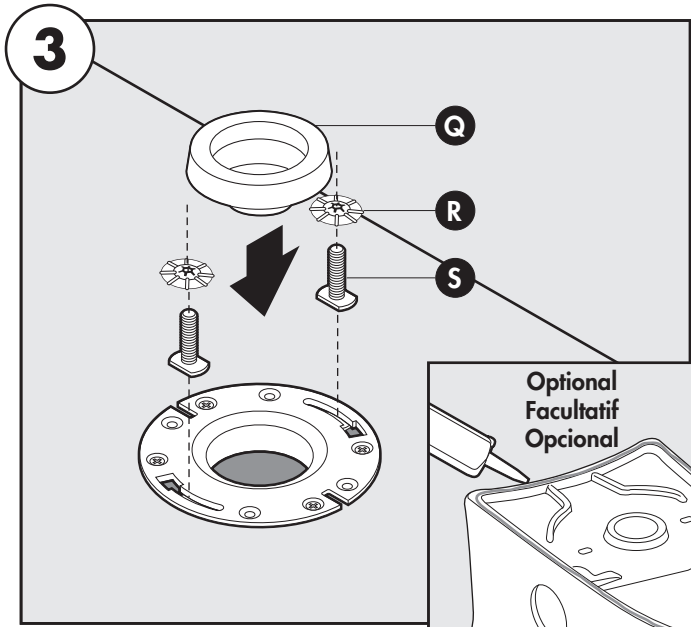

Attach flange bolts (S) and flange washers (R) to closet flange. Place wax seal (Q) in closet flange. If the flange bolts (S) extend more than 6.3 mm / 0.25 in over the top of the washers (R), cut off the excess for the caps (M) to fit.

**Optional:** Place a bead of silicone adhesive at the back between the bowl and floor to help to secure the bowl. Do not completely seal the bowl to the floor.

**CAUTION:** Do not over tighten nuts or base may be damaged.

Fixer les boulons à bride (S) et les rondelles (R) à la bride.

Placer l'anneau de cire (Q) dans la bride. Si les boulons de bride (S) dépassent de plus de 6,3 mm / 0,25 po de la surface des rondelles (R), couper l'excès pour adopter aux cache-

boulons (M).

**Facultatif :** Stabiliser la cuvette en appliquant un petit joint de silicone entre la cuvette et le sol. Ne pas sceller complètement la cuvette au sol avec de l'adhésif silicone.

**ATTENTION :** Ne pas trop serrer les écrous ou la base peut être endommagée.

Adjuntar pernos de la brida (S) y las arandelas (R) para la brida del suelo. Coloque el sello de cera (Q) en la brida del suelo. Si los pernos de la brida (S) se extienden más de 6,3 mm / 0,25 pulg. en la superficie de las arandelas (R), cortar el exceso para adoptar a las tapas del bulón (M).

**Opcional:** Use un pequeño cordón de adhesivo de silicona para estabilizar la taza del inodoro, colocado entre la taza del inodoro y el piso en la parte trasera. No sellar completamente la taza del inodoro al suelo con adhesivo de silicona.

**PRECAUCIÓN:** No apriete demasiado las tuercas o la base puede dañarse.

# Installation/Installation/Instalación

Continued/Suite/Continuación

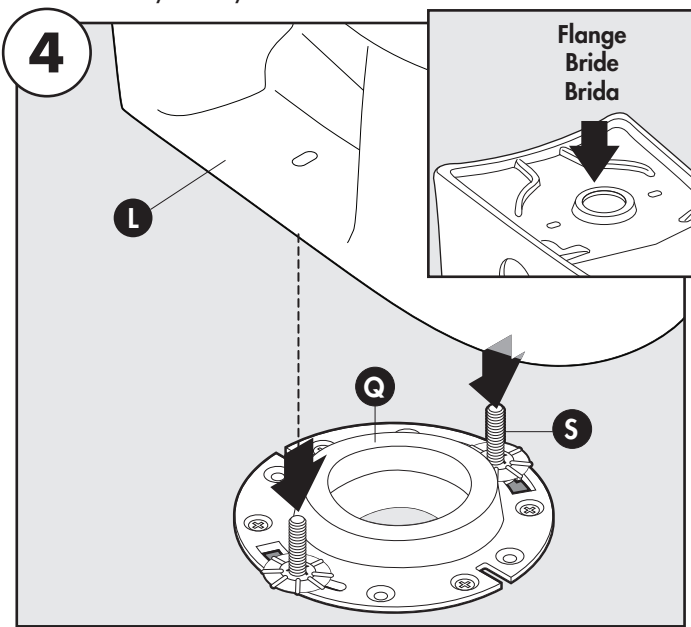

Place toilet (L) straight down onto flange bolts (S). Ensure wax seal (Q) is properly seated on toilet flange (underneath toilet).

Placer la toilette (L) directement sur les boulons de bride (S). S'assurer que l'anneau de cire (Q) soit bien placé sur la bride de la toilette (en dessous de la toilette).

Coloque el inodoro (L) directamente hacia abajo sobre los pernos de brida (S). Asegúrese de que el sello de cera (Q) esté colocado correctamente en la brida del inodoro (debajo del inodoro).

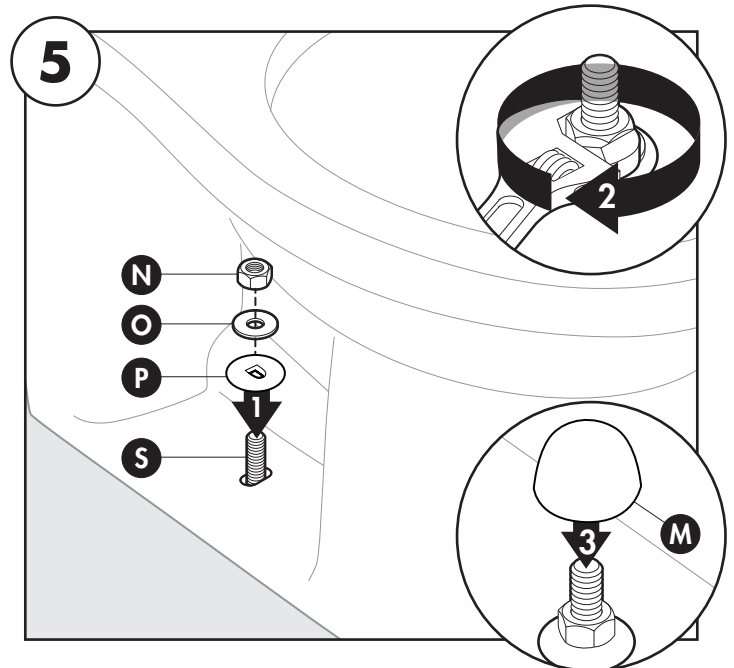

Thread cap base (P), washer (O) and nut (N) onto flange bolt (S). Tighten nut (N) and snap cap (M) over assembly. **CAUTION: DO NOT** overtighten.

Placer la base de capuchon (P), la rondelle (O) et l'écrou (N) sur le boulon de bride (S). Serrer et enclencher le cache-boulon (M) sur l'assemblage. **ATTENTION : NE PAS** trop serrer.

Ensarte la base del tapa (P), la arandela (O) y la tuerca (N) en el perno de brida (S). Ajuste y encaje el tapa del bulón (M) sobre el ensamblado. **PRECAUCIÓN: NO** ajuste en exceso.

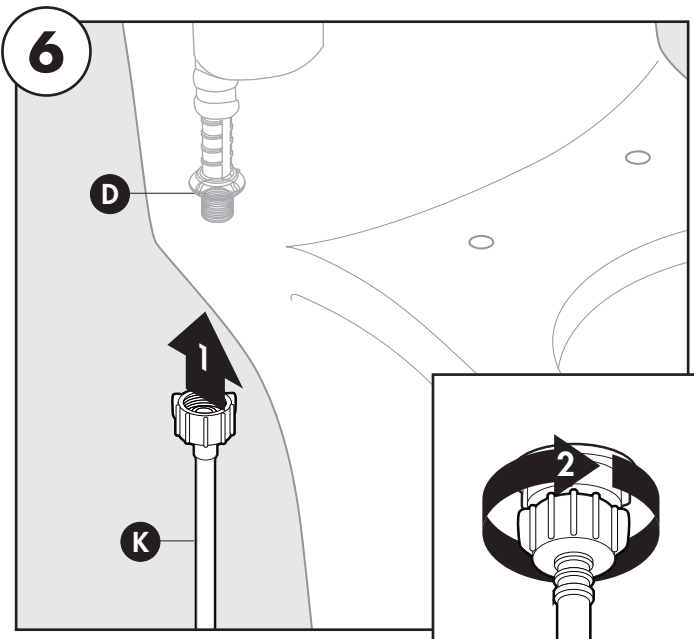

Attach braided hose (K) to the fill valve (D) and tighten. **CAUTION: DO NOT USE TOOLS TO TIGHTEN. HAND-TIGHTEN ONLY**

Brancher le tuyau tressé (K) à la soupape de remplissage (D) et serrer. **ATTENTION : NE PAS UTILISER D'OUTILS POUR SERRER.**

Acople la manguera bridada (K) a la válvula de llenado (D) y apriete. **PRECAUCIÓN: NO USE HERRAMIENTAS PARA APRETARLAS.**

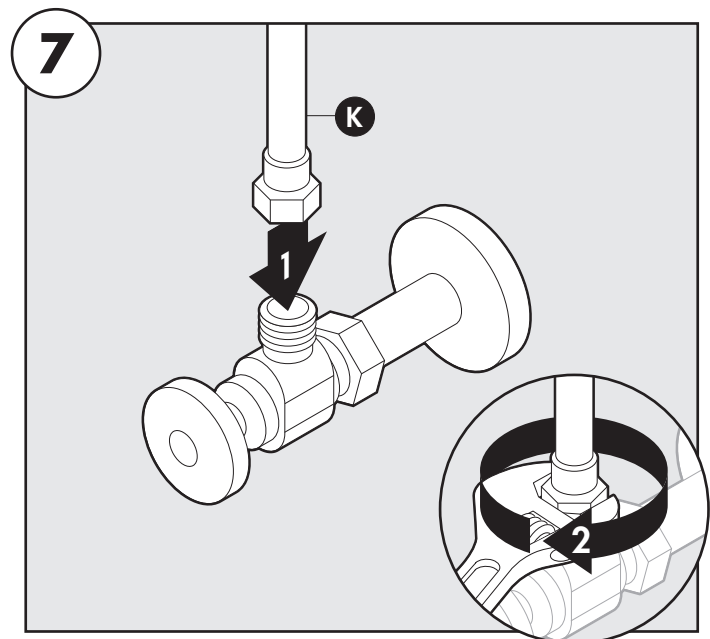

Attach braided hose (K) to water supply. **NOTE:** Hose should be attached with slack in the line.

Brancher le tuyau de réservoir (K) à l'alimentation d'eau. **REMARQUE :** Le tuyau devrait être installé de manière à avoir du jeu.

Coloque la manguera del tanque (K) en el suministro de agua. **NOTA:** La manguera se debe colocar con la tubería floja.

# Installation/Installation/Instalación

Continued/Suite/Continuación

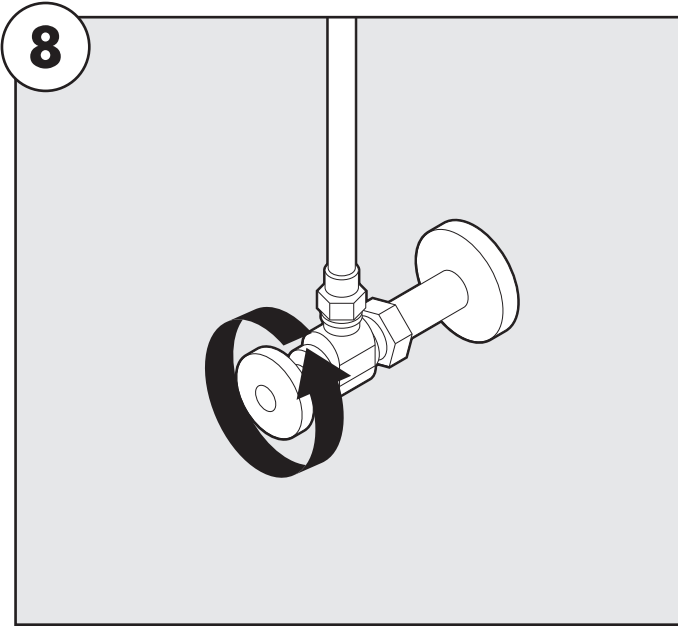

Turn on water supply and check for leaks.

Ouvrir l'alimentation d'eau et vérifier s'il y a des fuites.

Abra el suministro de agua y compruebe que no haya filtraciones.

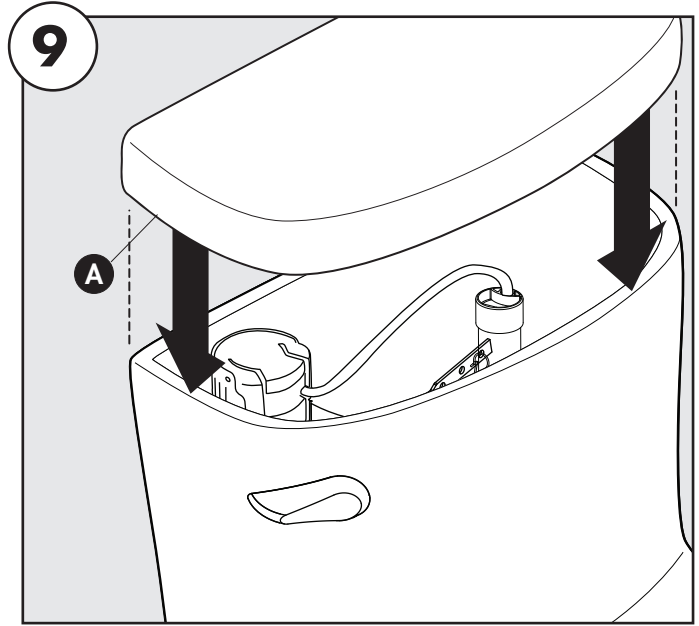

Set tank cover (A) on top of tank.

Placer le couvercle du réservoir (A) sur le réservoir.

Coloque la cubierta del tanque (A) sobre la parte superior del tanque.

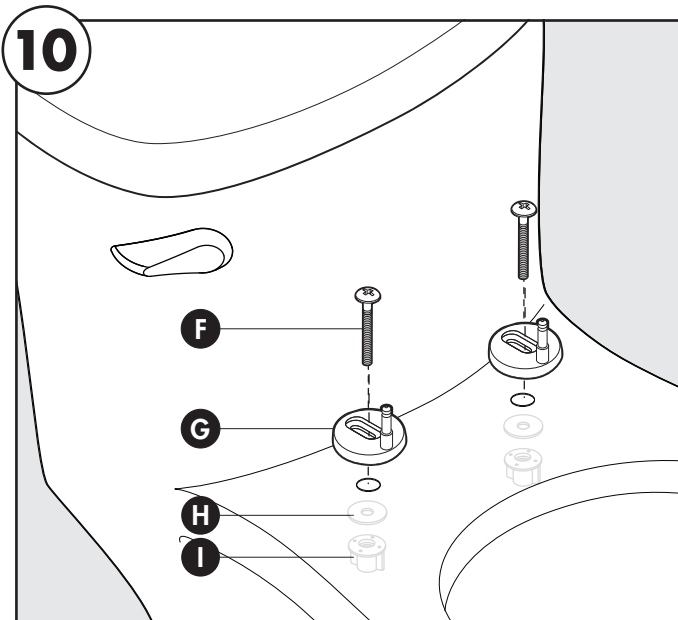

Thread seat bolts (F) through seat post (G), into the washer (H) and seat nut (I).

Enfiler les boulons de siège (F) aux supports de siège (G) dans la rondelle (H) et l'écrou du siège (I).

Enrosque los pernos del asiento (F) a través de la patilla de asiento (G) en la arandela (H) y la tuerca del asiento (I).

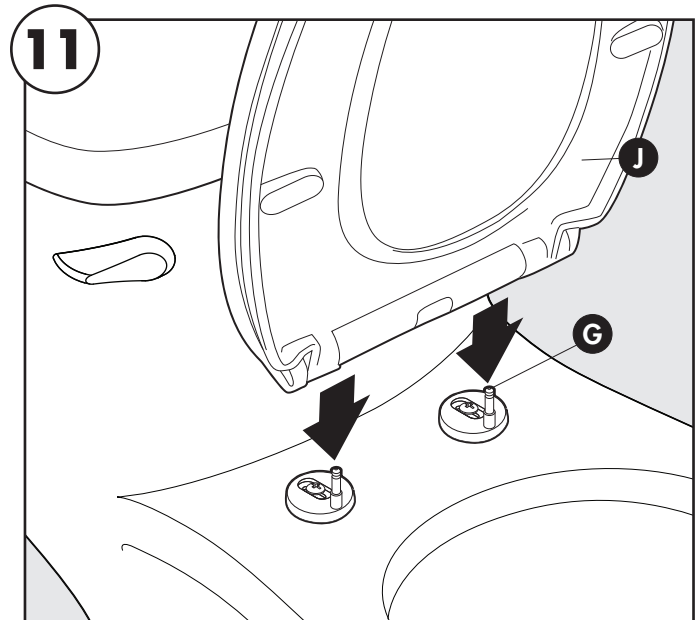

Install seat (J) onto seat post (G).

Installer le siège (J) sur le support de siège (G).

Coloque el asiento (J) en la patilla de asiento (G).

# Installation/Installation/Instalación

Continued/Suite/Continuación

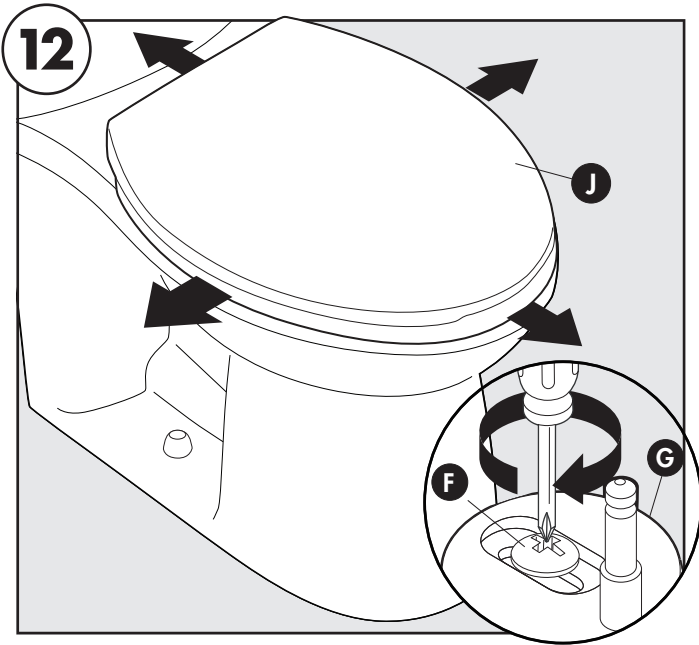

Ensure toilet seat (J) is centered on bowl. Adjust (front to back and left to right) if necessary and tighten seat bolt (F).

S'assurer que le siège de toilette (J) est centré sur la cuvette. Ajuster (d'avant en arrière et de gauche à droite) s'il y a lieu et serrer le boulon de siège (F).

Asegúrese que el asiento del inodoro (J) esté centrado en la taza. Ajuste (de frente hacia atrás y de izquierda a derecha) si fuera necesario y ajuste la tuerca del asiento (F).

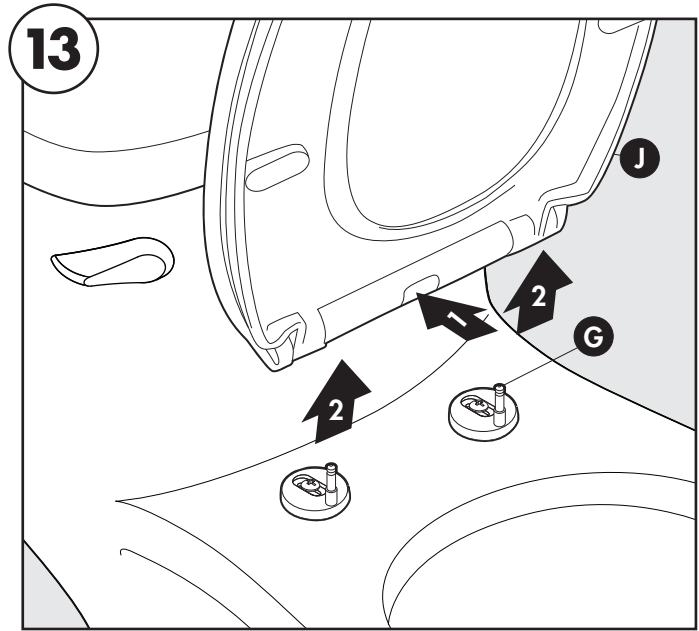

Press the seat release button to remove the seat (J)

Appuyer sur le bouton de déverrouillage du siège pour enlever le siège (J).

Presione el botón de liberación del asiento para quitar el asiento (J).

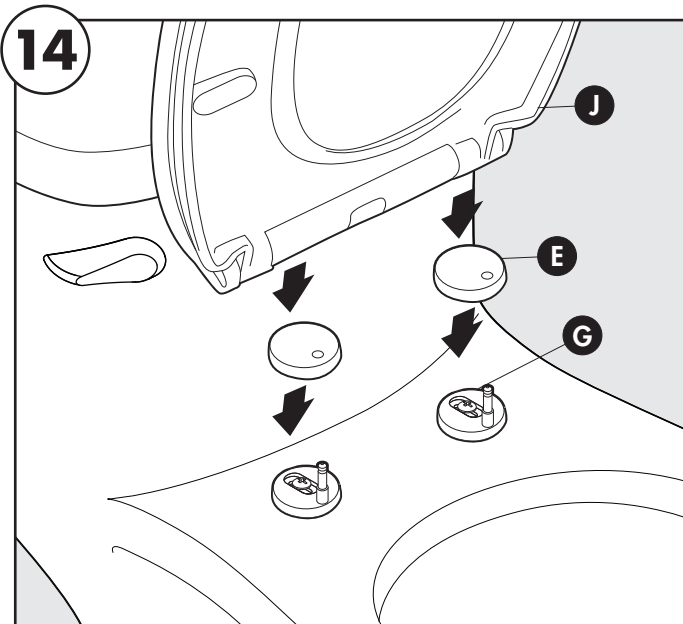

Install bolt cap (E) over seat post (G). Then install seat (J) onto seat post (G).

Installer le capuchon de boulon (E) sur le support du siège (G). Ensuite, installer le siège (J) sur le support du siège (G).

Instale la tapa del bulón (E) sobre la patilla del asiento (G). A continuación, instale el asiento (J) sobre la patilla del asiento (G)

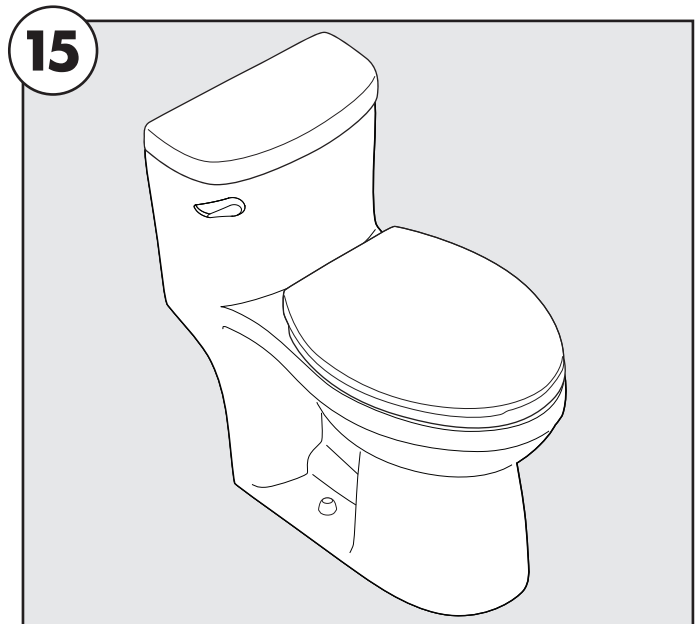

Installation completed.

Installation complétée.

Instalación completa.

## Troubleshooting/Dépannage/Guía de solucionar problemas

If you've followed the instructions carefully and your toilet still does not work properly, take these corrective steps.

Si les instructions ont été suivies attentivement et que la toilette ne fonctionne toujours pas correctement, prendre les mesures correctives suivantes.

Si ha seguido las instrucciones cuidadosamente y el sanitario sigue sin funcionar correctamente, aplique estas medidas correctivas.

Problem/Problème/Problema	Cause/Cause/Causa	Action/Correctif/Solución
Water dripping from supply line connection.	Supply line nut loose.	Tighten by hand.
Fuite d'eau au raccordement de la ligne d'approvisionnement.	L'écrou de la ligne d'approvisionnement n'est pas serré.	Serrer à la main.
Goteo de agua de la conexión de la tubería de suministro.	Tuerca de la tubería de suministro suelta.	Ajuste con la mano.
Water continually running.	Fill valve  Flush valve flapper not sealing.	Debris in fill valve. Water level too high and overflowing overflow tube.  Debris in seal area. Damaged flush valve seal surface. Chain to tank lever too tight.
L'eau coule.	Soupape de remplissage  Le clapet de robinet de chasse n'est pas étanche.	Débris dans la soupape de remplissage. Le niveau d'eau est trop élevé et elle se déverse dans le tube de trop-plein. Débris dans la zone d'étanchéité. La surface du joint de robinet de chasse est endommagée. La chaîne de la manette de la chasse est trop courte.
Flujo de agua.	Válvula de llenado  El obturador de la válvula de descarga no queda sellado.	Restos en la válvula de llenado. Nivel alto de agua y desbordamiento del tubo de desborde.  Restos en el área de cerrado. Superficie de cierre de la válvula de descarga dañada. Cadena de la palanca del tanque muy ajustada.
Water level in bowl not to correct height.	Refill tube not directed into overflow tube.	Place refill tube into holder on overflow tube.
Le niveau d'eau dans la cuvette n'est pas à la bonne hauteur.	Le tube de remplissage n'est pas dirigé vers l'intérieur du tube de trop-plein.	Placez le tube de remplissage dans le support du tube de trop-plein.
El nivel de agua en la taza no está a la altura correcta.	El tubo de relleno no conecta con el tubo de desborde.	Coloque el tubo de relleno en el contenedor del tubo de desborde.
Not flushing completely.	Flapper not lifting completely.	Adjust chain to have less slack.
La chasse ne se fait pas complètement.	Le clapet ne se soulève pas complètement.	Ajuster la chaîne afin qu'il y ait moins de jeu.
No se vacía por completo.	El obturador no se levanta por completo.	Ajuste la cadena para que haya menos distensión.

## **WATERRIDGE FIVE YEARS LIMITED WARRANTY**

All parts of the WaterRidge product are warranted to the original consumer purchaser to be free from defects in material and workmanship under reasonable use for a period of five years from the date of original purchase, as shown on the original consumer-purchaser's receipt.

WaterRidge will replace "free of charge", during the warranty period, any part that proves defective in material and/or workmanship under normal residential application. Avoid abrasive cleaners, steel wool and harsh chemicals. These will dull the finish and void your warranty.

**THIS WARRANTY IS LIMITED TO REPLACEMENTS ONLY AND DOES NOT COVER OR INCLUDE LABOR CHARGES OR DAMAGE INCURRED IN INSTALLATION, REPAIR OR REPLACEMENT OR ANY INCIDENTAL OR CONSEQUENTIAL DAMAGES WHATSOEVER, NOR DOES IT COVER OR INCLUDE DAMAGES FOR PERSONAL INJURY, PROPERTY DAMAGE OR ECONOMIC LOSS.**

Any damage to this product as a result of improper installation misuse, accident, neglect or any use that violates the instructions furnished by us, **WILL VOID WARRANTY IMMEDIATELY**. This warranty is only valid to the original consumer purchase and excludes industrial, commercial use of the product.

## **GARANTIE LIMITEE DE CINQ ANS DE WATERRIDGE**

Toutes les pièces des produits WaterRidge sont garanties à l'acheteur consommateur initial d'être exemptes de vices de matériaux et de fabrication, lors d'un usage raisonnable, pour une période de cinq ans à compter de la date d'achat initial indiquée sur le coupon de caisse de l'acheteur consommateur initial.

WaterRidge remplacera « sans frais », durant la période de garantie, toute pièce qui s'avérera présenter des vices de matériaux ou de fabrication lorsque le produit est soumis à un usage domestique normal. Éviter les nettoyeurs abrasifs, la laine d'acier et les produits chimiques corrosifs, car ils terniront le fini et annuleront la garantie.

**CETTE GARANTIE EST LIMITÉE UNIQUEMENT AU REMPLACEMENT ET NE COUVERT NI NE COMPREND LES FRAIS DE MAIN-D'ŒUVRE OU LES DOMMAGES ENCOURUS LORS DE L'INSTALLATION, DE LA RÉPARATION OU DU REMPLACEMENT, NI LES DOMMAGES PARTICULIERS INDIRECTS OU ACCESSOIRES, QUELS QU'ILS SOIENT. DE PLUS, CETTE GARANTIE NE COUVERT NI NE COMPREND LES DOMMAGES POUR BLESSURE CORPORELLE, DÉGÂTS MATÉRIELS OU PERTE FINANCIÈRE.**

Si ce produit est endommagé à la suite d'une installation inadéquate, d'un usage impropre, d'un accident de négligence ou de toute autre utilisation qui enfreint les directives fournies, **LA GARANTIE DEVIENDRA IMMÉDIATEMENT NULLE**. Cette garantie est valable uniquement pour l'acheteur consommateur initial et exclut tout usage industriel, commercial ou professionnel de ce produit.

## **GARANTIA LIMITADA DE WATERRIDGE DE CINCO AÑOS**

Se garantiza al comprador usuario original que todos los componentes de los productos WaterRidge están libres de defectos de material o fabricación bajo un uso razonable, por un período de cinco años de la fecha de la compra original que conste en el recibo de compra del comprador usuario original.

WaterRidge reemplazará "sin cargo" durante la vigencia de la garantía, cualquier componente que pruebe tener defectos de material o fabricación bajo uso normal residencial. Evite usar limpiadores abrasivos, lana de acero o productos químicos fuertes, porque arruinarán el acabado y anularán la garantía.

**ESTA GARANTÍA SE LIMITA AL REEMPLAZO DE COMPONENTES Y NO CUBRE O INCLUYE MANO DE OBRA, DAÑOS QUE PUEDAN OCURRIR, DURANTE LA INSTALACIÓN, REPARACIÓN O REEMPLAZO, O CUALQUIER OTRO DAÑO IMPREVISTO O COMO CONSECUENCIA DE LAS ACCIONES MENCIONADAS, NI CUBRE O INCLUYE DAÑOS POR LESIONES PERSONALES, DAÑOS A LA PROPIEDAD O PÉRDIDA MONETARIA.**

Los daños a este producto que resulten de instalación o uso inapropiados, accidente, negligencia o uso en contra de las instrucciones suministradas por nosotros, **ANULARÁN INMEDIATAMENTE LA GARANTÍA**. Esta garantía es válida solamente para el comprador usuario original y excluye el uso industrial, comercial o no residencial del producto.



## **CARE INSTRUCTIONS/INSTRUCTIONS D'ENTRETIEN/INSTRUCCIONES PARA EL CUIDADO**

Wipe the outside of the toilet with a non abrasive cleaner and a soft towel. Make sure the complete surface is cleaned and dried.

NOTE: IMPROPER CARE MAY VOID WARRANTY.

Essuyer l'extérieur de la toilette à l'aide d'une serviette douce et d'un nettoyant non abrasif. S'assurer de nettoyer et de sécher toute la surface.

REMARQUE : L'ENTRETIEN INADÉQUAT PEUT ANNULER LA GARANTIE.

Limpie el exterior del inodoro con un trapo suave y limpiador no abrasivo. Deje la superficie limpia y seca.

NOTA : UN MANTENIMIENTO INAPROPLADO PODRÁ ANULAR LA GARANTÍA.

## Replacement Parts/Pièces de rechange/Piezas de repuesto

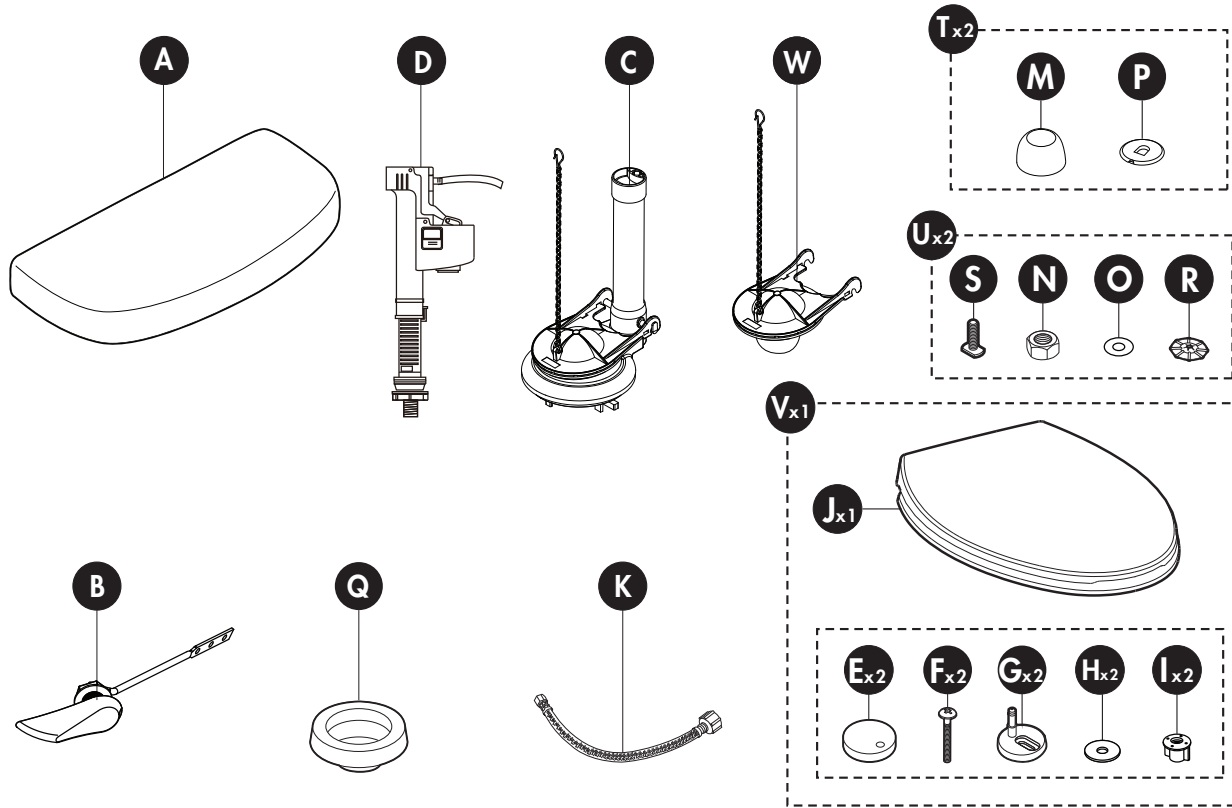

Part/Pièce/Pieza	Description/Description/Descripción	Part #/N° de pièce/ N. de pieza
A	Tank lid/Couvercle de réservoir/Tapa del tanque	C52027543-GBG1
D	Fill valve/Soupape de remplissage/Válvula de llenado	A711056-GBG1
C	Flush valve/Robinet de chasse/Válvula de descarga	A712040-GBG1
B	Tank Lever/Levier du réservoir/Manija	A713029CP-GBG1
Q	Wax seal/Anneau de cire/Sello de cera	A700683-GBG1
K	Braided hose/Tuyau tressé/Manguera trenzada	A700684-GBG1
T	Bolt caps/Cache-boulons/Capuchones de los bulones	A70069143-GBG1
U	Bowl mounting kit/Trousse de montage pour la cuvette/ Kit de montaje del inodoro	A700433-GBG1
V	Seat/Siège/Asiento	C55013243-GBG1
W	Flapper/Clapet/Ensamble de flotador	A715076-GBG1





[water-ridge.com](http://water-ridge.com)